



МГОЗ

ПАСПОРТ

Автоматические нормально открытые
газовые клапаны

EVA/NA

MADAS[®]

Содержание

1.	Описание и назначение	3
2.	Технические характеристики	3
3.	Материалы изделия	3
4.	Сведения о сертификации	3
5.	Устройство и работа	4
5.1.	Габаритные размеры.....	4
5.2.	Электромагнитные катушки и коннекторы.....	5
6.	Монтаж	5
6.1.	Указания по монтажу	5
6.2.	Электрическое подключение.....	6
6.3.	Схема монтажа	6
7.	Сервисное обслуживание.....	6
8.	Хранение.....	7
9.	Транспортировка	7
10.	Гарантийные обязательства.....	7
11.	Сведения о рекламациях	7
12.	Сведения о продаже.....	7
13.	Сведения об изготовителе	8

1. Описание и назначение

Электромагнитный клапан серии EVA/NA представляет собой быстродействующий, нормально открытый клапан, закрывающийся при поступлении напряжения на электромагнитную катушку и открывающийся при его отсутствии.

Клапан предназначен для использования в системах дистанционного управления газогорелочных устройств паровых и водогрейных котлов, теплогенераторов и технологических теплопроводов для управления потоком газа в качестве органов безопасности.

2. Технические характеристики

Наименование параметра	Серия
	EVA/NA
1. Рабочая среда	Природный газ по ГОСТ 5542-87 (неагрессивные сухие газы)
2. Резьбовые соединения, Rp	DN20, DN25 в соответствии с EN 10226
3. Напряжение питания	12В пост. тока, 12В/50 Гц, 24В пост. тока, 24В/50 Гц, 230В/50-60 Гц
4. Допустимые отклонения напряжения	-15% ... +10%
5. Макс. рабочее давление, МПа	0,036; 0,3; 0,6
6. Температура окружающей среды	-40 ÷ +60 °С
7. Макс. поверхностная температура	80 °С
8. Степень защиты	IP65
9. Время закрытия, сек	<1
10. Контакты	DIN 43650
11. Класс изоляции	F (155°)
12. Класс герметичности	A
13. Монтажное положение	горизонтальное
14. Класс медной проволоки	H (180°)
15. Срок службы	100000 циклов

3. Материалы изделия

- Штампованный алюминий (UNI EN 1706),
- латунь OT-58 (UNI EN 12164),
- алюминий 11S (UNI 9002-5),
- нержавеющая оцинкованная сталь марки 430 F (UNI EN 10088),
- бутадиенакрилонитрильный каучук (UNI 7702).

4. Сведения о сертификации

- Сертификат соответствия ГОСТ № С-ИТ.МГОЗ.В.00092
- Разрешение на применение Ростехнадзора № РРС 00-30821

5. Устройство и работа



Рис. 1

Клапан (рис. 1) состоит из: электромагнитная катушка (1); подвижный сердечник (2); уплотнительная кольцо (3); затвор (4); нижняя панель (5); винты крепления нижней панели (6); уплотняющая прокладка (7); корпус (8); верхняя крышка (9); винты крепления верхней крышки (10); пружина (11); электрический коннектор (12).

Соединение	Напряжение питания	Код		
		Р. макс. = 0,036 МПа	Р. макс. = 0,3 МПа	Р. макс. = 0,6 МПа
DN 20	12В пост. тока	EVA03 001	EVA03 301	EVA03 601
	12В / 50 Гц	EVA03 010	EVA03 310	EVA03 610
	24В пост. тока	EVA03 005	EVA03 305	EVA03 605
	24В / 50 Гц	EVA03 003	EVA03 303	EVA03 603
	230В / 50-60 Гц	EVA03 008	EVA03 308	EVA03 608
DN 25	12В пост. тока	EVA04 001	EVA04 301	EVA04 601
	12В / 50 Гц	EVA04 010	EVA04 310	EVA04 610
	24В пост. тока	EVA04 005	EVA04 305	EVA04 605
	24В / 50 Гц	EVA04 003	EVA04 303	EVA04 603
	230В / 50-60 Гц	EVA04 008	EVA04 308	EVA04 608

5.1. Габаритные размеры

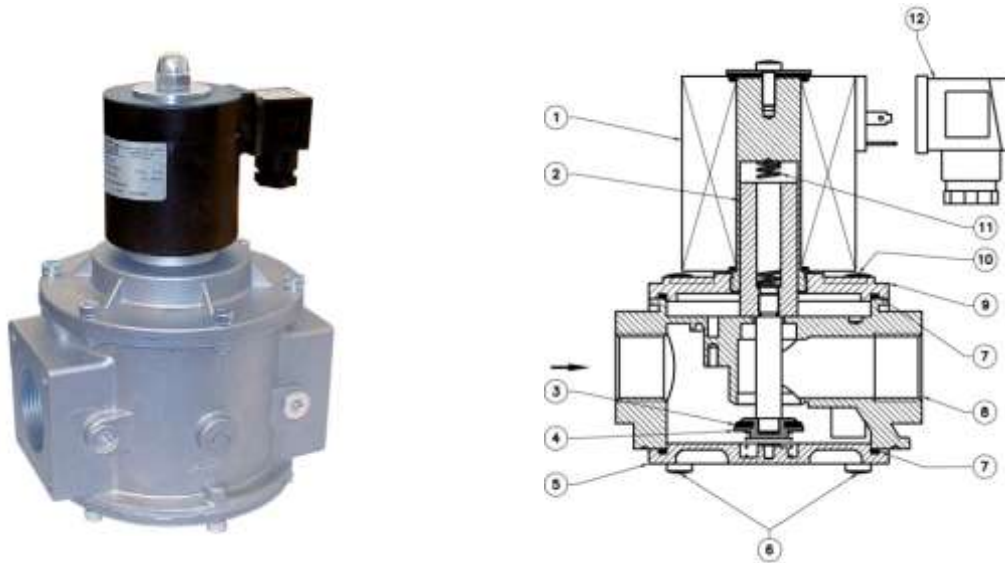
Габаритные размеры, мм					Масса кг
Тип	DN	Соединение	A	B	
EVA03	DN 20	резьба	70	155	2,2
EVA04	DN 25	резьба	70	155	2,2



Рис. 2

5.2. Электромагнитные катушки и коннекторы

DN	Давление	Напряжение	Код катушки	Маркировка катушки	Код коннектора
EVA/NA DN 20 - DN 25	0,36 бар	12В пост. тока	BO-0400	V 12 DC W17	CN-0010
		12В / 50 Гц	BO-0400	V 12 DC W17	CN-0050
		24В пост. тока	BO-0410	V 24 DC W17	CN-0010
	1 бар	24В / 50 Гц	BO-0410	V 24 DC W17	CN-0050
		230В / 50-60 Гц	BO-0430	V 230 DC W17	CN-0045
		12В пост. тока	BO-0510	V 12 DC W28	CN-0010
	3 бар	12В / 50 Гц	BO-0510	V 12 DC W28	CN-0050
		24В пост. тока	BO-0520	V 24 DC W28	CN-0010
	6 бар	24В / 50 Гц	BO-0520	V 24 DC W28	CN-0050
		230В / 50-60 Гц	BO-0540	V 230 DC W28	CN-0045

Типы коннекторов

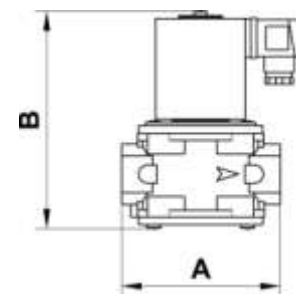
CN-0010 = Нормальный

CN-0045 (230В переменного тока) = Выпрямитель

CN-0050 (24/12 В переменного тока) = Выпрямитель

6. Монтаж

Клапан пригоден для применения в помещениях зоны 2 согласно классификации взрывоопасных зон по ГОСТ Р 51330.9-99. Определение взрывоопасных зон см. в ГОСТ Р 51330.9-99.

Клапан нельзя устанавливать в местах, в которых окружающая среда разрушающе действует на алюминий, сталь и каучук.

Настоящее устройство, при условии его монтажа и обслуживания в строгом соответствии с условиями и техническими требованиями данного документа, опасности не представляет. В частности, выбросы электромагнитным клапаном воспламеняющихся веществ, при нормальных условиях эксплуатации, не приведут к созданию взрывоопасной атмосферы.

Монтаж и подключение клапана должны производиться специализированной строительной-монтажной организацией в соответствии с утвержденным проектом, техническими условиями на производство строительной-монтажных работ, "Правилами безопасности систем газораспределения и газопотребления" (ПБ 12-529-03), "Правилами устройства электроустановок (ПУЭ)"

КАТЕГОРИЧЕСКИ ЗАПРЕЩАЕТСЯ производить монтажные работы при наличии:

- электричества на электромагнитной катушке клапана;
- тока в цепи индикатора положения электромагнитного клапана;
- давления рабочей среды в трубопроводе.

6.1. Указания по монтажу

- Давление в системе НЕ ДОЛЖНО ПРЕВЫШАТЬ максимального значения, указанного на паспортной табличке изделия.
- Электромагнитные клапаны DN15 – DN20 монтируются таким образом, чтобы стрелка (на корпусе клапана) была направлена к газопотребляющему устройству.
- Клапаны DN15 – DN20 монтируются на горизонтальном трубопроводе (см. схему монтажа). Запрещается монтировать клапаны на вертикальном трубопроводе и электромагнитной катушкой вниз.
- При монтаже необходимо следить, чтобы в устройство не попал мусор или металлическая стружка.
- После монтажа необходимо проверить герметичность системы.

6.2. Электрическое подключение

- Перед электрическим подключением устройства следует убедиться в том, что напряжение сети соответствует напряжению, обозначенному на паспортной табличке устройства.
- Подключение клапана производить при снятом напряжении.
- Для подключения использовать провода ПВС 3x0,75 мм².
- Наконечники провода соединить с коннектором клапана.
- Подключить питание к клеммам 1 и 2. Заземляющий провод подключить к клемме заземления «».
- Электрическое подключение должно быть выполнено в соответствии с ПУЭ

Электромагнитная катушка устройства рассчитана на эксплуатацию под непрерывной нагрузкой. При работе катушки под нагрузкой более 20 минут к ней не следует прикасаться голыми руками.

До начала работ по обслуживанию устройства следует дождаться, пока электромагнитная катушка остынет, или использовать соответствующие защитные средства.

Электромагнитный клапан серии EVA/NA могут оснащаться индикаторным переключателем положения с беспотенциальными контактами. Данное устройство позволяет дистанционно проверить открытое или закрытое состояние электромагнитного клапана.

6.3. Схема монтажа

- 1 - Электромагнитный клапан M16/RM N.C., нормально закрытый, с ручным взводом
- 2 - Двухпозиционный клапан серии SM
- 3 - Газовый фильтр FM
- 4 - Газовый регулятор RG/2MC
- 5 - Клапан электромагнитный автоматический EVP/NC
- 6 - Клапан электромагнитный автоматический EVP/NC
- 7 - Блок управления электромагнитными клапанами
- 8 - Клапан электромагнитный автоматический EVA/NA
- 9 - Манометр
- 10 - Детектор загазованности
- 11 - Рычаг дистанционного управления двухпозиционным клапаном SM



Рис. 3

7. Сервисное обслуживание

Клапан серии EVA/NA не требует сервисного обслуживания.

8. Хранение

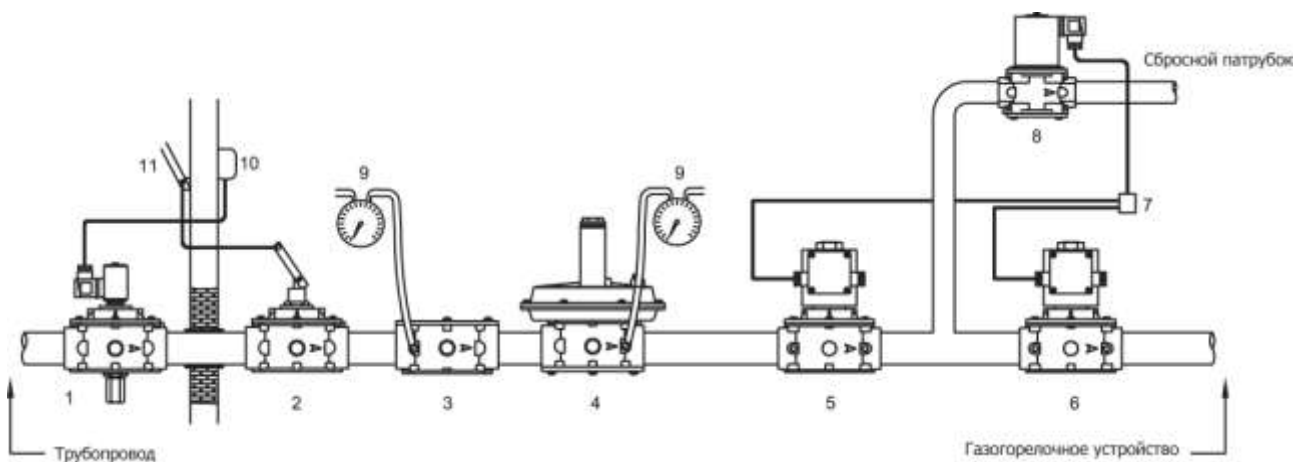
Хранение устройства в упаковке предприятия изготовителя должно соответствовать условиям хранения с температурой окружающей среды от -40°C до +60°C при относительной влажности не более 90% для закрытых помещений. В воздухе помещений не должно быть вредных веществ, вызывающих коррозию.

9. Транспортировка

Транспортирование устройства в упаковке предприятия-изготовителя может осуществляться любым видом транспорта в крытых транспортных средствах в соответствии с правилами перевозки грузов, действующими на данном виде транспорта, при температуре окружающей среды от -40°C до +60°C и при относительной влажности не более 90%. Во время погрузочно-разгрузочных работ и транспортировании ящики с оборудованием не должны подвергаться резким ударам и воздействию атмосферных осадков.

10. Гарантийные обязательства

Гарантия на устройство распространяется при условии соблюдения правил хранения, транспортировки, монтажа и эксплуатации. Гарантийный срок эксплуатации составляет 24 месяца со дня продажи оборудования. В течение гарантийного срока авторизованные сервис центры по оборудованию MADAS бесплатно заменят оборудование, вышедшее из строя по вине завода-изготовителя, согласно действующему законодательству в сфере защиты прав потребителей. Информацию о местонахождении ближайшего авторизованного сервисного центра по оборудованию MADAS можно найти на сайте www.madas.ru и www.kipa.ru.

11. Сведения о рекламациях

Предприятие-изготовитель регистрирует все предъявленные рекламации и их содержание. При отказе в работе или неисправности оборудования, в период гарантийного срока потребителем должен быть составлен акт о необходимости ремонта с указанием возможных причин и обстоятельств, которые привели к отказу оборудования.

12. Сведения о продаже

Тип _____ Код _____ Серийный номер _____

Дата продажи _____

Подпись _____ Расшифровка подписи _____

Отметка торгующей организации

М.П.

13. Сведения об изготовителе

„MADAS s.r.l.“ МАДАС с.р.л.

Италия, г. Сан Пиетро ди Легнаго (Верона), улица Морателло, 5/6/7

Телефон: (+39) 0442 23289 Факс: (+39) 0442 27821

Веб сайт: <http://madas.ru>

электронная почта: info@madas.ru

Сервисное обслуживание и текущий послегарантийный ремонт осуществляет

ООО „Компания „КИПА“

РФ, г. Москва, ул. Приорова, 2а

Телефон: +7 (495) 450-10-41, 730-88-76